



Монтаж гидроприводов уборки/выпуска верхнего тормозного щитка



Комплект деталей

1. D049 – шток гидропривода (2 шт.).
 2. P086 – проушина крепления штока гидропривода (2 шт.).
 3. D051- проушина крепления корпуса гидропривода (2 шт.).
 4. P088 – корпус гидропривода (2 шт.).
- Для сборки деталей прилагаются винты KM (3 шт.), FM с головками серого цвета (3 шт.), FM (3 шт.) и FP (3 шт.).

Этапы сборки

1 На этом этапе сборки вам потребуются детали, полученные с этим номером, и блок деталей из № 27.

Закрепите проушины крепления корпуса гидропривода (D051) в стенке шпангоута хвостовой части фюзеляжа (D046) винтами FM, как показано на снимке.

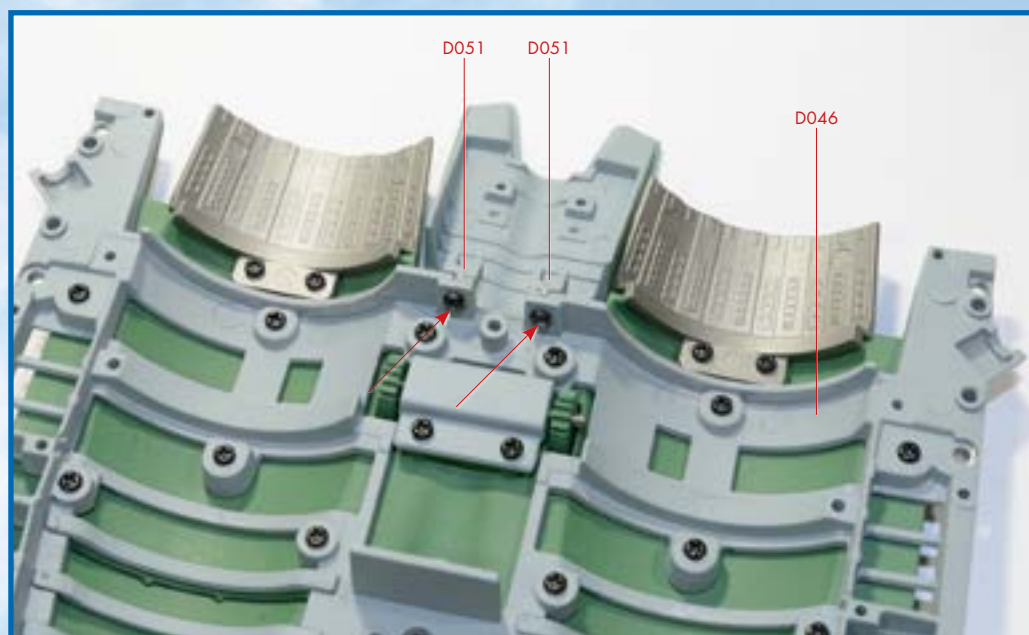

Смотрите видео-инструкции по сборке на нашем YouTube канале



Сборка модели МиГ-29



2 Вставьте шток гидропривода (D049) в корпус (P088), как показано на снимке. Повторите эту операцию со вторым гидроприводом. Затем соедините проушину крепления штока гидропривода (P086) с проушиной штока (D049) винтом FP, как показано на снимке. Повторите эту операцию с другим гидроприводом. Винты FP также являются осью, поэтому штоки должны относительно свободно вращаться вокруг них.

3 Закрепите проушины штоков обоих собранных гидроцилиндров на верхнем тормозном щитке (D047) с помощью винтов FM с головками серого цвета.

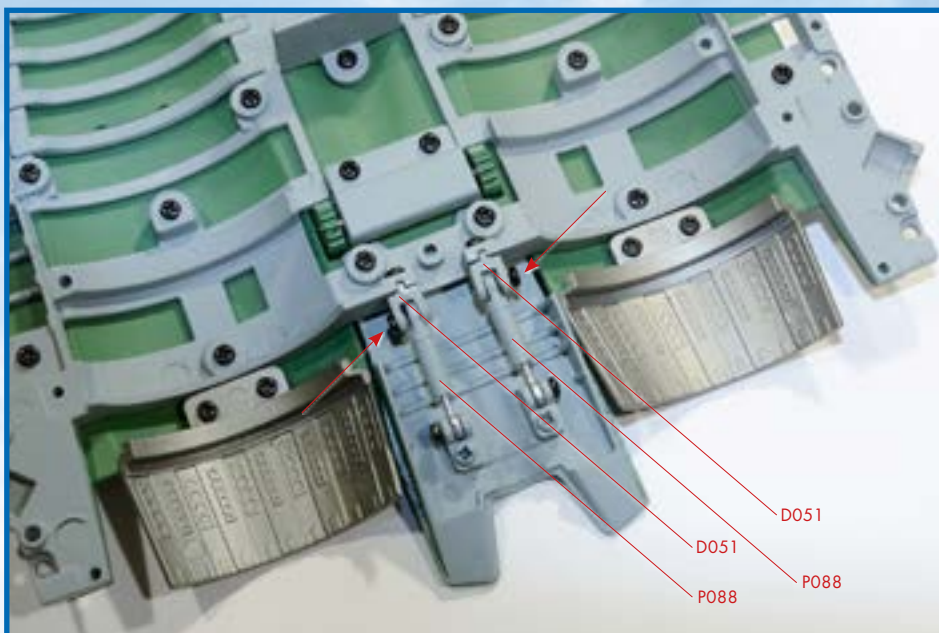
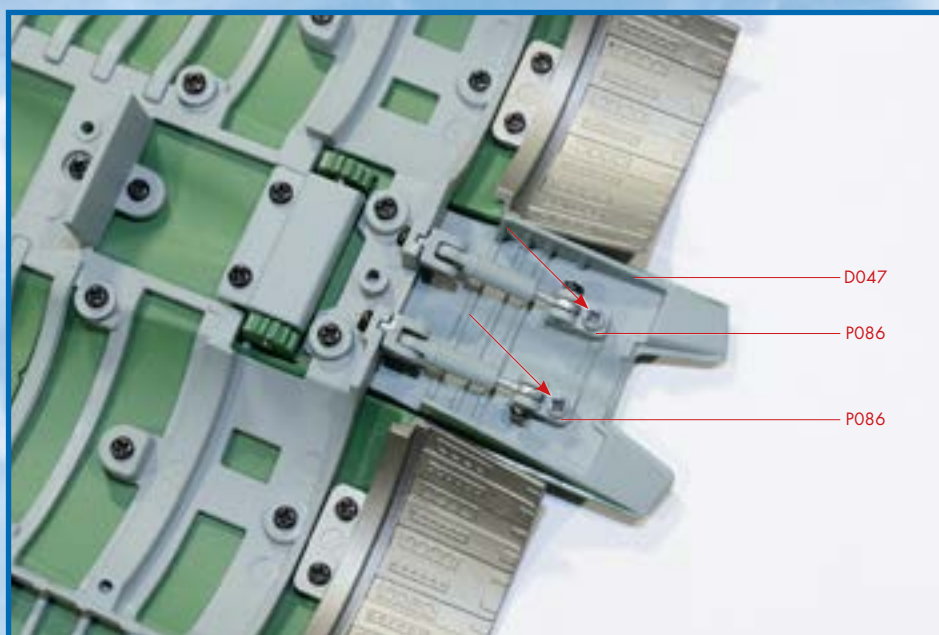

4 Затем закрепите проушины корпусов обоих собранных гидроцилиндров в деталях D051 с помощью винтов KM. Винты KM также являются осью, поэтому корпус (P088) должны относительно свободно вращаться вокруг них.